

HD170

Marca	HYUNDAI
Modelo	HD170
Categoría	N3
Motor	Hyundai D6GA2E (Electrónico Euro IV)
Carrocería de fábrica	Chasis Cabinado Litera
Fórmula rodante	4X2
País de origen	COREA DEL SUR

MOTOR	
Marca / Modelo / Combustible	Hyundai / D6GA2E / Diesel 2
Nivel de emisiones	EURO IV
Cilindrada (cc)	5,899
Potencia máxima (hp / RPM)	251 / 2,500
Torque máximo (kg-m / RPM)	95 / 1,400
Número de cilindros	6 cilindros en línea
Sistema de válvulas	Eje de levas en la culata (SOHC) 4 válvulas por cilindro
Sistema de admisión de aire	Turbo cargado + Intercooler
Sistema de combustible	Electrónico CRDi - Denso Common Rail
Relación de compresión	17.0 a 1
Tanque de combustible (L / gal)	200 / 53 - (acero)

TRANSMISIÓN	
Marca / Modelo	ZF9S1110
Tipo	Sincronizada, mecánica, 9 adelante + 1 retroceso
Ratios de transmisión	
1era	6.572
2da	4.678
3era	3.478
4ta	2.617
5ta	1.890
6ta	1.345
7ma	1.000
8va	0.752
Crawler	9.479
Reversa	8.967

EJE POSTERIOR	
Marca / Modelo / Tipo	Hyundai - Dymos / D10H / Flotante 1 eje simple
Ratio de corona	4.889

DIMENSIONES	
Longitud total de chasis (mm)	9,525
Distancia entre ejes (mm)	5,850
Voladizo delantero (mm)	1,495
Voladizo posterior (mm)	2,180
Altura de cabina (mm)	3,140
Ancho máximo de cabina (mm)	2,495
Trocha delantera (mm)	2,040
Trocha posterior (mm)	1,850
Radio mínimo de giro (m)	10.1
Largo máx. / Ancho / Alto	8.6 / 2.5 / 2.5
Distancia entre largueros (mm)	830

PESOS	
Peso bruto vehicular (kg)	18,800
Capacidad del eje delantero (kg)	7,000
Capacidad del eje posterior (kg)	11,800
Peso neto vehicular (kg)	6,124
Capacidad de carga bruta (kg)	12,676

FRENOS	
Tipo	Frenos de aire de circuito dual (full aire)
Delanteros	Tambor / Zapatas
Posteriores	Tambor / Zapatas
Freno de motor	Tipo mariposa al escape, con control electrónico y mando al vacío
Freno de estacionamiento	Mecánico accionado por resortes y control de parqueo

CHASIS	
Suspensión delantera	Hojas semielípticas con amortiguadores
Suspensión posterior	Paquete de muelles con amortiguadores
Dirección	Hidráulica de bolas recirculantes / Columna de dirección regulable
Barras estabilizadoras	Delanteras
Embrague	Mando hidráulico, monodisco, diámetro (430 - 250mm)
Cabina / Mandos del operador	De acero, con zonas de seguridad / Full ergonómico
Cinturones de seguridad	De 3 puntos para piloto y copiloto, 2 puntos intermedio
Asientos en la cabina	De uretano, reclinable, ajustables

NEUMÁTICOS	
Delanteros	12R22.5 - 16PR
Posteriores	12R22.5 - 16PR

SISTEMA ELÉCTRICO	
Tipo	24 voltios / Energía y controles electrónicos
Baterías	2 baterías 12 voltios / MF 120 AH
Alternador	24 voltios - 70 A
Arrancador	24 voltios - 5.0 KW

EQUIPAMIENTO	
· Aire forzado / Calefacción	· Tacógrafo analógico
· Palanca de frenos de estacionamiento	· Estuche de herramientas, llave de ruedas, gata
· Palanca de luces	· Palanca de activación de freno de motor
· Indicadores y relojes de fácil lectura	· Llanta de repuesto
· Radio musical, CD, MP3, entrada auxiliar	

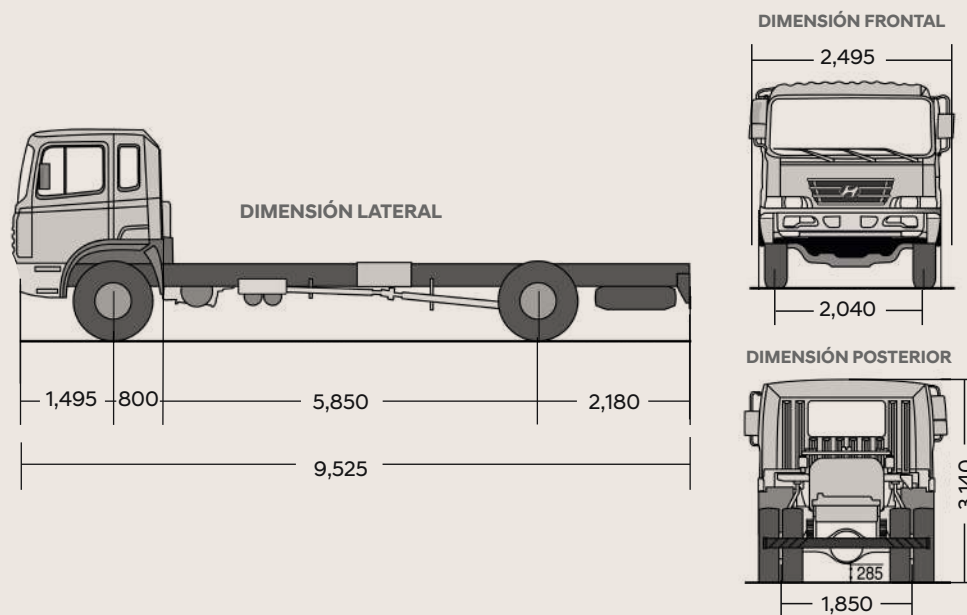

HD170



Foto Referencial