

HD120



EURO4

HD120

Marca	HYUNDAI
Modelo	HD120
Categoría	N3
Motor	Hyundai D6GA224 (Electrónico EURO IV)
Carrocería de fábrica	Chasis cabinado litera
Fórmula rodante	4X2
País de origen	COREA DEL SUR

MOTOR

Marca/modelo/combustible	Hyundai/D6GA224/Diesel 2
Nivel de emisiones	EURO IV
Cilindrada (cc)	5,899
Potencia máxima (hp/rpm)	222/2,500
Torque máximo (kg-m/rpm)	65/1,400
Número de cilindros	6 Cilindros en línea
Sistema de válvulas	Eje de levas en la culata (SOHC) 4 válvulas por cilindro
Sistema de admisión de aire	Turbo cargado + Intercooler
Sistema de combustible	Electrónico CRDi - Denso common rail
Relación de compresión	17.0 a 1
Tanque de combustible (lt/gl)	200/53 - (acero)

TRANSMISIÓN

Marca/modelo	Hyundai - Dymos/KH10 (Overdrive)
Tipo	Sincronizada, mecánica, 6 adelante + 1 retroceso
Ratios de transmisión	
1era	6.967
2da	4.247
3era	2.454
4ta	1.471
5ta	1.000
6ta (overdrive)	0.769
Reversa	6.492

EJE POSTERIOR

Marca/modelo/tipo	Hyundai - Dymos/D50H/Flotante 01 eje simple
Ratio de corona	3.909

DIMENSIONES

Longitud total de chasis (mm)	8,415
Distancia entre ejes (mm)	4,895
Voladizo delantero (mm)	1,285
Voladizo posterior (mm)	2,235
Altura de cabina (mm)	2,585
Ancho máximo de cabina (mm)	2,255
Trocha delantera (mm)	1,855
Trocha posterior (mm)	1,660
Radio mínimo de giro (m)	8.2
Largo/ancho/alto (del furgón)	6,500/2,400/2,400
Distancia entre largueros (mm)	830

PESOS

Peso bruto vehicular (kg)	12,520
Capacidad del eje delantero (kg)	3,720
Capacidad del eje posterior (kg)	8,800
Peso neto vehicular (kg)	4,305
Capacidad de carga bruta (kg)	8,215

FRENOS

Tipo	Frenos de aire con circuito dual (full aire)
Delanteros	Tambor/zapatras
Posteriores	Tambor/zapatras
Freno de motor	Tipo mariposa al escape, con control electrónico y mando al vacío
Freno de estacionamiento	Mecánico accionado por resortes y control de parqueo

CHASIS

Suspensión delantera	Hojas semielípticas con amortiguadores
Suspensión posterior	Paquete de muelles con amortiguadores
Dirección	Hidráulica de bolas recirculantes/columna de dirección regulable
Barras estabilizadoras	Delantero
Embrague	Mando hidráulico, monodisco, diámetro (350 - 240mm)
Cabina/mandos del operador	De acero, con zonas de seguridad/full ergonómico
Cinturones de seguridad	De 3 puntos para piloto y copiloto, 2 puntos intermedios
Asientos en la cabina	De uretano, reclinable, ajustable

NEUMÁTICOS

Delanteros	245/70 R 19.5 - 14 PR
Posteriores	245/70 R 19.5 - 14 PR

SISTEMA ELÉCTRICO

Tipo	24 voltios/energía y controles electrónicos
Baterías	02 baterías 12 voltios/MF 120 AH
Alternador	24 voltios - 70 A
Arrancador	24 voltios - 5.0 KW

EQUIPAMIENTO

- Aire Forzado/Calefacción
- Palanca de cambios
- Plana de frenos de estacionamiento
- Palanca de luces
- Indicadores y relojes de fácil lectura
- Tacógrafo analógico
- Estuche de herramientas, llave de ruedas, gata
- Palanca de activación de freno de motor
- Llanta de repuesto
- Radio musical, CD, MP3, entrada auxiliar

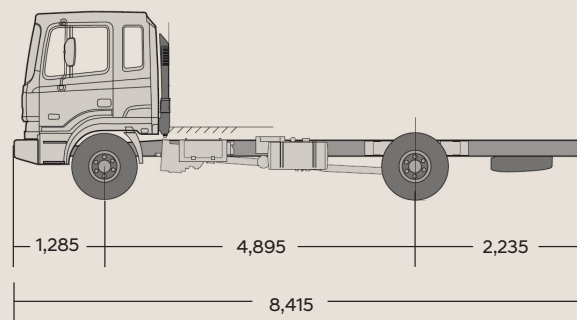

DIMENSIÓN LATERAL



DIMENSIONES FRONTAL Y POSTERIOR

